

## Technische Daten

# W100

### MOTOR

- Deutz 4 Zylinder wassergekühlt TCD 3.6
- 105 kW (143PS) bei 2.000 – 2.300 U/min.
- Abgasstufe V
- Hubraum 3.600 ccm
- Elektronische Motor-Regelung EMR 5
- Kraftstofftank ca. 220 l

### ARBEITSHYDRAULIK

- Regelpumpe mit LS-Regelung 240 l/min. bei 2.300 U/min.
- Tankvolumen ca. 170 l
- Systemdruck bis 330 bar, Kranbetrieb bis 220 bar
- Biologisch abbaubare Hydraulikflüssigkeit
- Load-Sensing-Hydraulikanlage

### RAHMEN

- Vorderrahmen in stabilem Kastenprofil mit integriertem Öl- und Kraftstoffbehälter und AdBlue-Tank
- Hinterrahmen in stabiler Kastenbauweise
- Stabiles Mittelgelenk mit Kegellager
- Rahmenverbindung gelagert durch starken Rollendrehkranz +/- 20°
- Verwindungssperre durch doppelwirkende Hydraulikzylinder mit Automatikfunktion, über Joystick zusätzlich zu- und abschaltbar
- Alle Bodenwannen klappbar für Wartungsarbeiten

### KABINE

- Geräumige, schallgedämmte Sicherheits-Kippkabine mit Polycarbonat-Scheiben im hinteren Gefahrenbereich und ebener Boden
- ROPS, FOPS, OPS und OECD geprüft
- Beidseitiger vollwertiger Ein- und Ausstieg für die Sicherheit
- Sehr gute Rundumsicht durch Panorama- und Dachfenster
- Abnehmbares Lenkrad mit Höhen- und Neigungsverstellung
- Luftgefederter Komfortdrehstuhl mit Pedalen, Sitzheizung, Oberschenkel- und Lendenwirbelverstellung und Sicherheitsgurt
- Scheiben-Wisch/Wasch-Anlage vorne und hinten
- Radio mit DAB+ und Bluetooth
- LED Arbeitsscheinwerfer rundum
- Bedienung über 3-Achs-Joysticks mit 6 Proportionalfunktionen und 9 Schwarzweißfunktionen sowie Fahrtrichtungswählhebel und Fahrmode-Umschaltung
- Coming-home/leaving-home
- 2 Displays, 1 x mit Touchfunktion
- Fernwartung

### ELEKTRISCHE ANLAGE

- Systemspannung 24 V
- Batterieleistung 2 x 92 Ah
- Lichtmaschine 100 A

### KRAFTÜBERTRAGUNG – WELMATIK

- Hydrostatischer Fahrtrieb mit elektronischer Leistungsregelung
- 2-Gang Getriebe
- Achsabschaltung zur Hinterachse
- NAF Planetenachsen mit im Ölbad laufenden Lamellenbremsen
- Vorne und hinten 100 % getrennt zuschaltbare Differentialsperren
- Zweikreisbremsanlage und Federspeicher-Feststellbremse
- Einstellbarer Fahrdynamikregler
- 3 unter Last schaltbare Fahrmodi
- Eco-Mode

### LENKUNG

- Rahmenknicklenkung mit doppelwirkenden Zylindern und Endlagendämpfung
- Für Straßenfahrt Orbitrolgeber mit Notlenkeinrichtung
- Lenkeinschlag +/- 46°

### FORSTAUSRÜSTUNG

- Welte Doppeltrommelseilwinde HZM 14 mit einer Summenzugkraft von 14 t, ohne Seile
- Druckminderventile zur Zugkrafteinstellung
- Kraftschlüssiger Rückwärtslauf
- 2-Gang Ölmotor mit Weltronik (Sanftanlauf einstellbar)
- Hydraulisch höhenverstellbares Heckschild mit Rollenträger und 2 endlos drehbaren Rollenpropellern

### BEREIFUNG

- Vorne 600/60-30,5 (Serie)
- Hinten 600/60-30,5 (Serie)
- Andere Bereifung möglich

### GESCHWINDIGKEIT

- 1. Gang 0 – 12 km/h
- 2. Gang 0 – 36 km/h

### SONSTIGES

- Feuerlöscher
- Umfangreiches Bordwerkzeug höchster Qualität
- Deutschsprachige Bedienungsanleitung
- Ersatzteillhandbuch
- Konformitätserklärung
- TÜV-Gutachten für Straßenzulassung nach StVZO als Zugmaschine/Geräteträger

### FAHRZEUG-ABMESSUNGEN

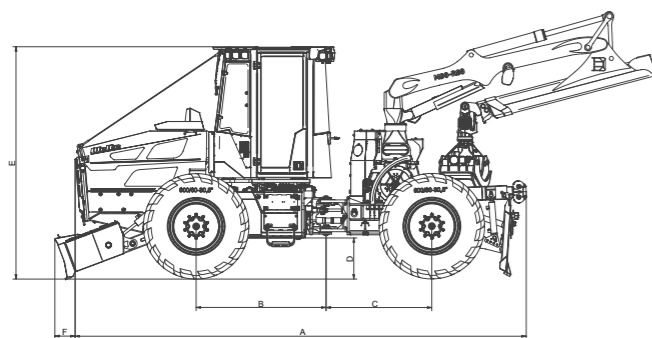

A	B	C
6394 mm	1840 mm	1500 mm
D	E	F
583 mm	3293 mm	287 mm

Technische Änderungen und Ausstattungen vorbehalten. Stand 06/2024

# GRÖSSTE EFFIZIENZ AUF KLEINSTEM RAUM.



FORSTSPEZIAL-  
MASCHINE UND  
KOMMUNAL-  
GERÄTETRÄGER

## DIE 3. GENERATION DES W100



**Welte**  
FORST- UND SPEZIALFAHRZEUGE

Dein Stamm-Kapital

Lassen Sie sich ausführlich beraten – telefonisch oder bei einem Termin  
bei uns in Umkirch: +49 7665 9437-0 // info@welte.de

**Welte**  
FORST- UND SPEZIALFAHRZEUGE

# W100

## // DER EINE FÜR ALLES

Die dritte Generation des W100 ist so kompakt, wendig und effizient wie nie. Durch unser neu entwickeltes modulares Trägersystem ist die Maschine zudem so vielseitig wie keine andere auf dem Markt – sowohl Forstarbeiten als auch Kommunalarbeiten aller Art können mit dem W100 zuverlässig und effizient erledigt werden. Statt einer Vielzahl von Spezialfahrzeugen braucht es so nur noch einen Spezialisten.

### Vielfältige Aufnahmemöglichkeiten für:

- // Landwirtschaftlicher Frontlader (schnellwechselbar)
- // Diverse Anbau Räume für Kommunalausrüstung
- // Druckluftkompressor
- // Druckluftbremsanlage
- // Zapfwellenantrieb
- // Dreipunkteinrichtung abnehmbar
- // Roderechen
- // Schneepflug
- // Mähauseleger & Mulcher
- // Forstkran
- // Seilwinde
- // Heckschild
- // Klemmbank
- // Höhenverstellbarer Seilauslauf (unabhängig vom Heckschild)



**ABMESSUNG:**  
AB 2,25 M AUSSENBREITE  
(BEREIFUNGSABHÄNGIG)



**GEWICHT:**  
UNTER 12 TONNEN

### DER KLEINSTE WELTE

Der W100 ist die kleinste Vollprofi-Forstspezialmaschine und gleichzeitig ein wendiger Allrounder.

### EINZIGARTIG VIELSEITIG

Forstarbeiten, Kommunalarbeiten, Mulchen, Winterdienst u.v.m. – der W100 ist ein zuverlässiges und multifunktionelles Trägerfahrzeug mit breitem Einsatzspektrum.

### EFFIZIENTE ANTRIEBSTECHNIK

Durch die verbesserte Fahr- und Arbeitshydraulik und eine intelligente Lüftersteuerung ist der W100 deutlich effizienter.

### NEUES KABINEN-DESIGN



### // 360-GRAD-SICHT MIT RUNDUM-KOMFORT

## DIE WELTE PANORAMA-KABINE

Die modern ausgestattete Kabine bietet eine optimale Rundumsicht auf den Arbeitsbereich und intuitiv bedienbare Funktionen für maximalen Komfort.

- // Leistungsstarkes Klimakonzept
- // Holmenlose Heckscheibe
- // Rundumsicht – auch in den oberen seitlichen Arbeitsbereich
- // Ermüdungsfreies Arbeiten dank Entkopplung durch einen Zwischenrahmen
- // Zwei breite und beidseitig vollwertige Einstiege
- // Mehr Platz, mehr Komfort, mehr Ergonomie



### // EIN WELTE MUSS LAUFEN. AM BESTEN IMMER

## DIE WELTE QUALITÄTSGARANTIE

Die so lange Lebensdauer unserer Maschinen ist eine Frage der Details und der Komponenten. Unsere Gewährleistung gilt ganze 18 Monate bzw. 2.000 Betriebsstunden. Damit zeigen wir, wie sehr wir der Qualität unserer Maschinen vertrauen.



Welte Garantie –  
das heißt bis zu 18 Monate  
vollstes Vertrauen